

INSPIRON™

SETUPGIDS



YOURS IS HERE

INSPIRON™

SETUPGIDS

Voorgeschreven model: W01B

Voorgeschreven type: W01B001

Opmerkingen, waarschuwingen en gevaar-kennisgevingen

 **OPMERKING:** Een **OPMERKING** duidt belangrijke informatie aan voor een beter gebruik van de computer.

 **WAARSCHUWING:** Een **WAARSCHUWING** duidt potentiële schade aan hardware of potentieel gegevensverlies aan en vertelt u hoe het probleem kan worden vermeden.

 **GEVAAR:** Een **GEVAAR-KENNISGEVING** duidt een risico aan van schade aan eigendommen, lichamelijk letsel of overlijden.

Als u een Dell™-computer uit de n-serie hebt aangeschaft, zijn de verwijzingen naar het Microsoft® Windows®-besturingssysteem in dit document niet van toepassing.

De informatie in dit document kan zonder voorafgaande kennisgeving worden gewijzigd.

© 2009 Dell Inc. Alle rechten voorbehouden.

Verveelvoudiging van deze materialen op welke wijze dan ook zonder schriftelijke toestemming van Dell Inc. is strikt verboden.

In deze tekst worden de volgende handelsmerken gebruikt: *Dell*, het *DELL*-logo, *Inspiron*, *YOURS IS HERE* en *DellConnect* zijn handelsmerken van Dell Inc.; *Intel*, *Pentium* en *Celeron* zijn geregistreerde handelsmerken en *Core* is een handelsmerk van Intel Corporation in de V.S. en andere landen; *Microsoft* en *Windows* zijn geregistreerde handelsmerken van Microsoft Corporation in de Verenigde Staten en/of andere landen; *Bluetooth* is een geregistreerd handelsmerk dat eigendom is van Bluetooth SIG, Inc. en onder licentie wordt gebruikt door Dell.

Overige handelsmerken en handelsnamen kunnen in dit document worden gebruikt om naar entiteiten te verwijzen die het eigendomsrecht op die merken en de namen van hun producten claimen. Dell Inc. claimt op geen enkele wijze enig eigendomsrecht ten aanzien van andere handelsmerken of handelsnamen dan haar eigen handelsmerken en handelsnamen.

September 2009

O/N WN6JG

Rev. A00

Inhoud

Uw Inspiron One installeren.	5	Het optische station gebruiken	24
Voordat u de computer installeert	5	Onderdelen aan de achterzijde	26
Het toetsenbord en de muis aansluiten.	6	Connectoren op de achterkant.	28
Het netsnoer aansluiten	7	Weergavefuncties	30
De netwerkkabel aansluiten (optioneel)	8	Het touchscreen gebruiken (optioneel).	32
De computerstandaard aanpassen	10	Softwarefuncties	35
Druk op de aan/uit-knop.	11	Problemen oplossen	39
Microsoft Windows 7 installeren	12	Problemen met het touchscreen	39
Verbinding maken met internet (optioneel)	13	Pieptooncodes	40
Uw Inspiron One gebruiken	16	Netwerkproblemen	41
Onderdelen aan de rechterzijde.	16	Voedingsproblemen.	42
Knoppen en aansluitingen op de rechterkant.	18	Geheugenproblemen	44
Onderdelen aan de linkerzijde	22	Vastlopen en softwareproblemen	44

Ondersteuningshulpmiddelen gebruiken	47	Geautomatiseerde bestelstatusservice.	65
Dell Support Center	47	Productinformatie	66
Systeemberichten	48	Items retourneren voor reparatie of restitutie onder de garantie	66
Probleemoplosser voor hardware	50	Voordat u belt.	68
Dell Diagnostics	51	Contact opnemen met Dell	69
Het besturingssysteem herstellen	55	Meer informatie en bronnen	72
Systeemherstel	55	Basispecificaties	74
Dell Factory Image Restore	57	Bijlage	78
Het besturingssysteem opnieuw installeren.	59	Kennisgeving over Macrovision.	78
Hulp krijgen	62	Informatie over de officiële Mexicaanse NOM-norm (alleen voor Mexico).	79
Technische ondersteuning en klantenservice	63	Index	80
DellConnect	64		
Online services	64		

Uw Inspiron One installeren

In dit gedeelte vindt u informatie over het installeren van uw Inspiron™ One 19T.



GEVAAR: Voordat u aan een van de procedures in dit gedeelte begint, dient u de veiligheidsinstructies te lezen die bij de computer zijn meegeleverd. Voor meer informatie over veiligheid kunt u de homepage voor regelgeving raadplegen op www.dell.com/regulatory_compliance.



OPMERKING: De servicetag voor uw computer bevindt zich op de achterzijde van de computer. Gebruik deze code om de computer te identificeren wanneer u de Dell Support-website bezoekt of contact opneemt met de technische ondersteuning.

Voordat u de computer installeert

Let er bij het plaatsen van de computer op dat u aan de rechterkant toegang hebt tot een stroombron, schakelaars en aansluitingen, en zorg voor voldoende ventilatie en een stabiele, vlakke ondergrond om de computer op te plaatsen.

Als de luchtstroom rond uw Inspiron One wordt gehinderd, kan dit leiden tot oververhitting. U voorkomt oververhitting door ten minste 10,2 cm ruimte vrij te laten aan de achterzijde van de computer en minimaal 5,1 cm aan alle overige zijden. U mag de computer nooit ingeschakeld in een afgesloten ruimte, zoals een kast of een lade, plaatsen.

Het toetsenbord en de muis aansluiten

Sluit het USB-toetsenbord en de muis aan op de USB-connectoren van de computer.

-  **OPMERKING:** Als u bij uw computer een draadloos toetsenbord en een draadloze muis hebt aangeschaft, sluit u de USB-ontvanger aan op de USB-connector. Raadpleeg voor meer informatie de documentatie die bij uw toetsenbord en muis werd geleverd.

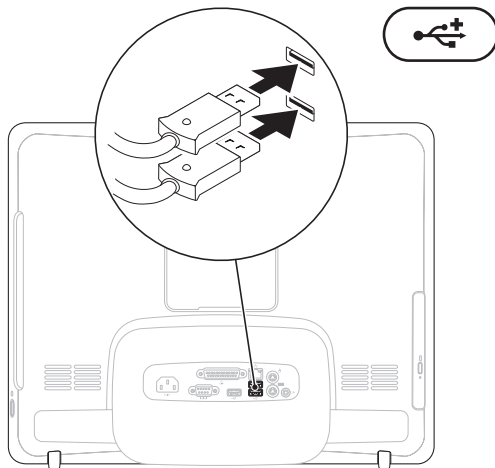

Het netsnoer aansluiten

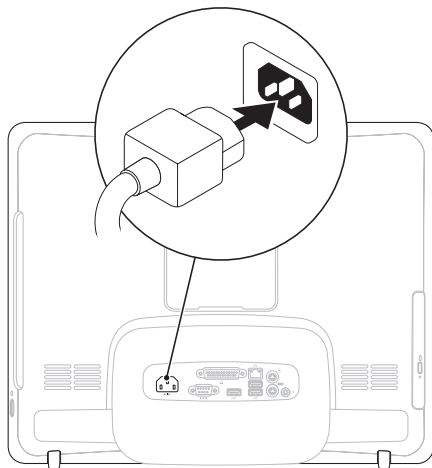

De netwerkkabel aansluiten (optioneel)

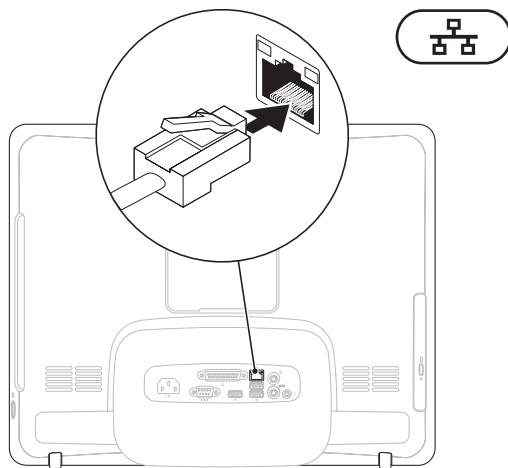

Voor het voltooien van de installatie van deze computer is geen netwerkverbinding vereist, maar als u een bestaand netwerk of een bestaande internetverbinding gebruikt via een kabelverbinding (zoals een kabelmodem of ethernetaansluiting) kunt u deze nu aansluiten.

 **OPMERKING:** Gebruik alleen een ethernetkabel (RJ45-connector) voor aansluiting op de netwerkconnector. Sluit geen telefoonkabel (RJ11-connector) aan op de netwerkconnector.

U sluit de computer aan op een netwerk- of breedbandapparaat door het ene uiteinde van een netwerkkabel aan te sluiten op de netwerkpoort of het breedbandapparaat. Sluit het andere uiteinde van de netwerkkabel aan op de netwerkconnector (RJ45-connector) op de achterzijde van de computer. Een klikgeluid geeft aan dat de netwerkkabel goed vastzit.

De computerstandaard aanpassen

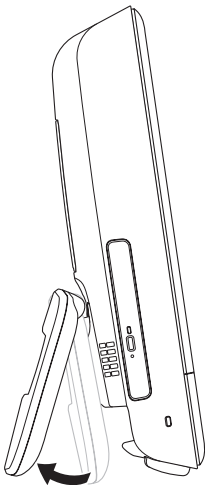

⚠ GEVAAR: Gebruik nooit de standaard om de computer te dragen.

✍ OPMERKING: De standaard moet worden gesloten voordat u de computer in combinatie met een VESA-wandbeugel gebruikt.

Trek aan de standaard om de gewenste kijkhoek van het beeldscherm in te stellen. U hoort een duidelijke klik als u de standaard open- of dichtklapt. Uw computer is geschikt voor UL-gecertificeerde VESA-wandbeugels. Voor de juiste montage gebruikt u vier schroeven van 10 mm lang met een spoed van 0,7 en een diameter van 4 mm.

Druk op de aan/uit-knop.

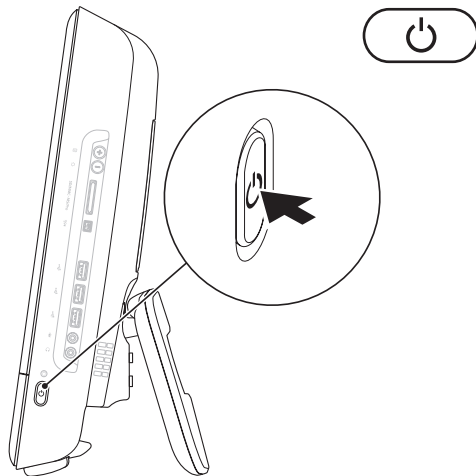

Microsoft Windows 7 installeren

Uw Dell-computer is vooraf geconfigureerd met het besturingssysteem Microsoft® Windows® 7. Volg de instructies op het scherm om Windows voor het eerst in te stellen. Deze stappen zijn verplicht en kunnen enige tijd in beslag nemen. De Windows-installatieschermen leiden u door verschillende procedures, zoals het accepteren van licentieovereenkomsten, het instellen van voorkeuren en het instellen van een internetverbinding.

 **WAARSCHUWING:** Onderbreek het installatieproces van het besturingssysteem niet. Als u dit toch doet, kan uw computer onbruikbaar worden en zult u het besturingssysteem opnieuw moeten installeren.

 **OPMERKING:** Om ervoor te zorgen dat uw computer optimaal presteert, wordt aanbevolen het nieuwste BIOS en de nieuwste stuurprogramma's voor uw computer te downloaden en te installeren. Deze zijn beschikbaar op **support.dell.com**.

Verbinding maken met internet (optioneel)

Als u verbinding met internet wilt maken, hebt u een externe modem of netwerkverbinding en een internetprovider nodig.

Als u aanvankelijk geen externe USB-modem of WLAN-adapter hebt aangeschaft, kunt u deze aanschaffen op www.dell.com.

Een vaste verbinding instellen

- Als u een inbelverbinding gebruikt, sluit u het telefoonsnoer aan op de optionele externe USB-modem en op de telefoonaansluiting voordat u de internetverbinding instelt.
- Als u een ADSL- of kabel-/satellietmodem gebruikt, moet u contact opnemen met uw internetprovider of uw aanbieder voor mobiele telefonie voor installatie-instructies.

U voltooit de instelling van de vaste internetverbinding door de instructies te volgen in 'De internetverbinding instellen' op pagina 14.

Een draadloze verbinding instellen

 **OPMERKING:** Voor het instellen van uw draadloze router raadpleegt u de documentatie die bij uw router werd geleverd.

Voordat u een draadloze internetverbinding kunt gebruiken, moet u de computer aansluiten op uw draadloze router.

Verbinding met een draadloze router instellen:

1. Sla eventuele geopende bestanden op en sluit deze en eventuele geopende programma's af.
2. Klik op **Start**  → **Configuratiescherm** → **Netwerkcentrum** → **Verbinding met een netwerk maken**.
3. Volg de instructies op het scherm om de instelling te voltooien.

De internetverbinding instellen

Internetproviders en hun aanbod zijn per land verschillend. Uw internetprovider kan u meer vertellen over het aanbod in uw land.

Als u nu geen verbinding kunt maken, maar dit eerder wel is gelukt, is er mogelijk een storing bij de internetaanbieder. Neem contact op met uw internetprovider of probeer het later nog eens.

Zorg dat u de informatie van uw internetprovider bij de hand hebt. Als u geen internetprovider hebt, kan de wizard **Verbinding met internet maken** u helpen een internetprovider te vinden.

De internetverbinding instellen:

1. Sla eventuele geopende bestanden op en sluit deze en eventuele geopende programma's af.
2. Klik op **Start**  → **Configuratiescherm**.
3. Klik op **Netwerkcentrum** → **Een nieuwe verbinding of een nieuw netwerk instellen** → **Verbinding met internet maken**.
Het venster **Verbinding met internet maken** verschijnt.

 **OPMERKING:** Als u niet weet welk type verbinding u moet selecteren, klikt u op **Help me bij het selecteren** of neem contact op met uw internetprovider.

4. Volg de instructies op het scherm en gebruik de installatie-informatie van uw internetprovider om de installatie te voltooien.

Uw Inspiron One gebruiken

In dit gedeelte vindt u informatie over de onderdelen van uw Inspiron One.

Onderdelen aan de rechterzijde

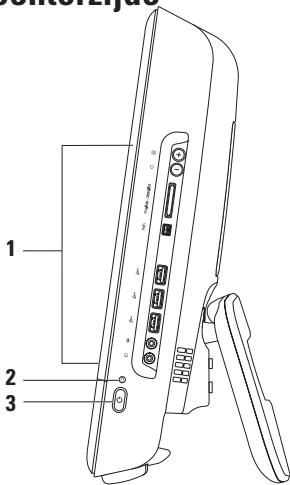

1 Knoppen en aansluitingen op de rechterkant: u kunt de helderheid en USB-, audio- en andere apparaten aansluiten op de juiste connectoren.

2  Activiteitslampje voor vaste schijf : brandt wanneer de computer gegevens leest of schrijft. Een knipperend lampje geeft aan dat de vaste schijf actief is.





 WAARSCHUWING: Om gegevensverlies te voorkomen, mag u de computer nooit uitschakelen of verplaatsen of de standaard aanpassen wanneer het lampje van de vaste schijf knippert.

3  Aan/uit-knop en -lampje: druk hierop om de computer in of uit te schakelen. Het lampje in het midden van de knop geeft de volgende voedingsstatussen aan:

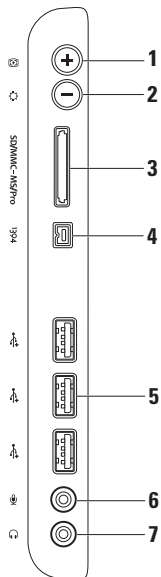
- Continu oranje: het moederbord kan de initialisatie niet starten. Er is mogelijk een probleem met het moederbord of met de stroomvoorziening. Neem contact op met Dell (zie 'Contact opnemen met Dell' op pagina 69).
 - Knipperend oranje: de computer heeft tijdens de POST (Power-On Self-Test) een storing geconstateerd. Neem contact op met Dell (zie 'Contact opnemen met Dell' op pagina 69).
 - Knipperend wit: de computer staat in de slaapstand.
 - Continu wit: de computer staat aan.
 - Uit: de computer staat uit of in de sluimerstand.
-

Knoppen en aansluitingen op de rechterkant

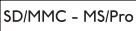

-
- 1  **Knop voor automatische instelling:** het beeldscherm wordt automatisch ingesteld op het binnenkomende videosignaal.
-
- 2  **Knop voor helderheidsinstelling:** druk op deze knop om het helderheidsmenu weer te geven en gebruik vervolgens de plusknop (knop voor automatische instelling) of de minknop (knop voor helderheidsinstelling) om de helderheid te verhogen of te verlagen.
-
- 3  **8-in-1 geheugenkaartlezer:** biedt een snelle en handige manier voor het weergeven en delen van digitale foto's, muziek, video's en documenten die zijn opgeslagen op de volgende digitale geheugenkaarten:
- SD-geheugenkaart (Secure Digital)
 - SDIO-kaart (Secure Digital Input/Output)
 - MMC (Multi Media Card)
 - Memory Stick
 - Memory Stick PRO
 - xD-Picture Card
 - Hi Speed-SD
 - Hi Density-SD
-
- 4  **IEEE 1394a-connector:** hierop kunt u snelle seriële multimedia-apparaten aansluiten, zoals een digitale videocamera.
-
- 5  **USB 2.0-connectoren (3):** hierop kunt u USB-apparaten aansluiten, zoals een muis, toetsenbord, printer, extern station of MP3-speler.
-

- 6  **Microfoon- of line-in-connector:** hierop kunt u een microfoon aansluiten of een signaal doorgeven voor gebruik met audioprogramma's.
-

- 7  **Hooftelefoon- of line-outconnector:** hierop kunt u een hoofdtelefoon of een luidspreker of geluidssysteem met voeding aansluiten.

OPMERKING: Als u een luidspreker of geluidssysteem met voeding wilt aansluiten, gebruikt u de line-out-connector op de achterzijde van de computer.

Onderdelen aan de linkerzijde

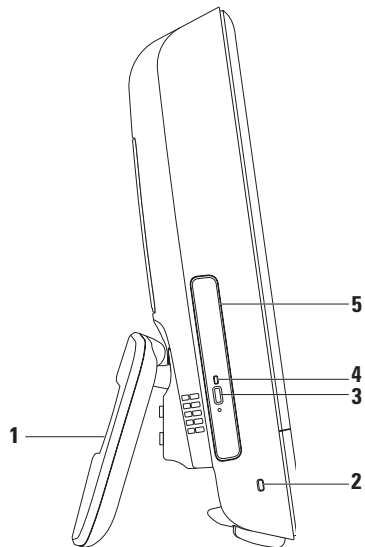

-
- 1 Computerstandaard:** geeft stabiliteit aan de computer en maakt het mogelijk om het beeldscherm in de gewenste kijkhoek te plaatsen.

 - 2 Opening voor beveiligingskabel:** wordt gebruikt om een in de handel verkrijgbare beveiligingskabel aan de computer te bevestigen.

 - 3 Uitwerpknop van optisch station:** hiermee kan het optische station worden geopend.

 - 4 Lampje van optisch station:** knippert als u op de uitwerpknop van het optische station drukt of als een schijf wordt gelezen.

 - 5 Optisch station:** hiermee kunt u cd's en dvd's afspelen en branden. Plaats de schijf altijd met de bedrukte zijde naar u toe.
-

Het optische station gebruiken

 **WAARSCHUWING:** Oefen geen druk uit op de schijflade wanneer u deze opent of sluit. Zorg dat de lade gesloten is wanneer u het station niet gebruikt.

 **WAARSCHUWING:** Verplaats de computer niet terwijl u een cd of dvd afspeelt of brandt.

1. Druk op de uitwerpknop van het optische station.
2. Plaats de schijf met de bedrukte zijde naar u toe en druk de schijf vast op de as.
3. Duw de lade voorzichtig in het optische station.

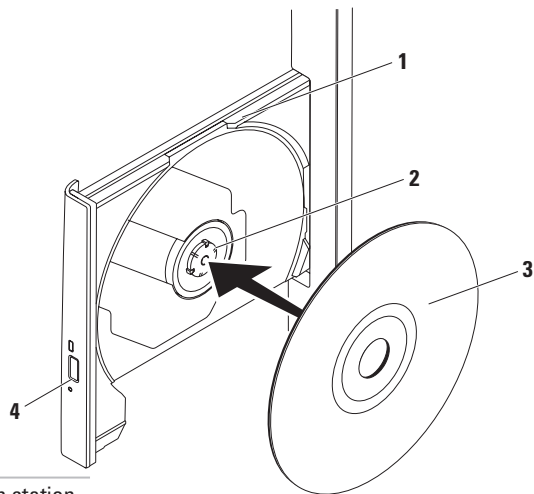

1 lade van optisch station

2 as

3 schijf

4 uitwerpknop

Onderdelen aan de achterzijde

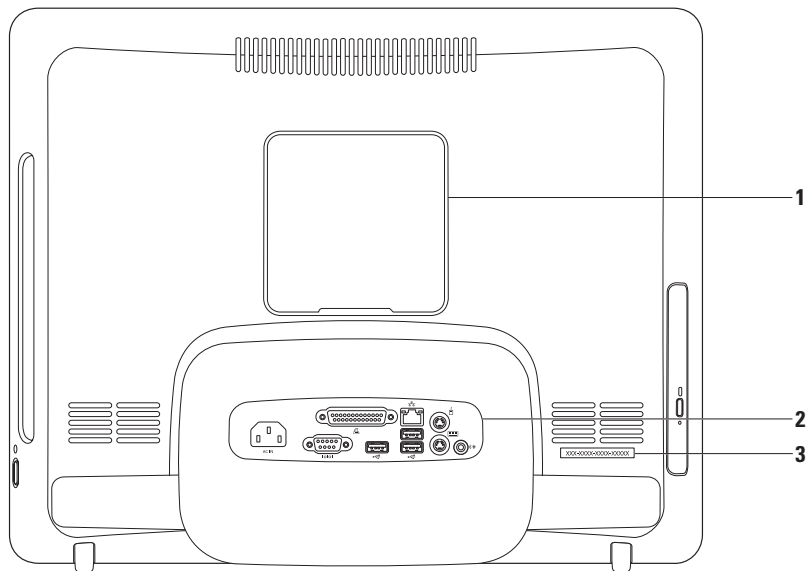



-
- 1 Afdekplaat van VESA-beugel:** bedekt de schroefgaten voor de VESA-beugel. Verwijder deze afdekking om de computer op een VESA-beugel te installeren. Er zijn diverse VESA-beugels te koop op **www.dell.com**.

 - 2 Connectoren op de achterkant:** u kunt USB-, audio- en andere apparaten aansluiten op de juiste connectoren.

 - 3 Servicetag/code voor express-service:** u hebt deze informatie nodig om uw computer aan te melden op **support.dell.com** of als u contact opneemt met de technische ondersteuning.
-

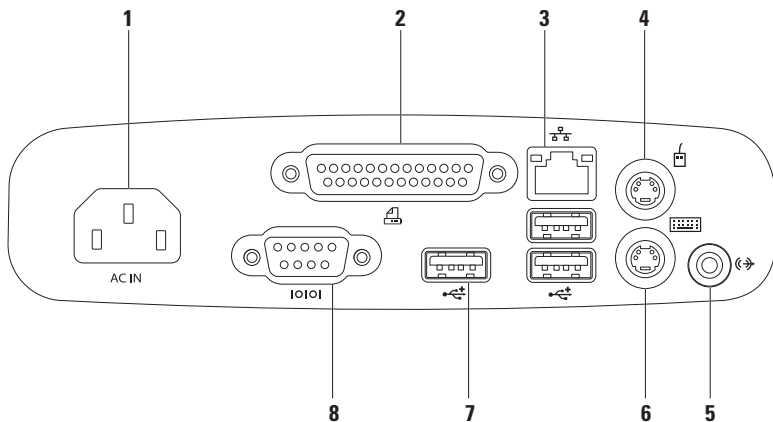
Connectoren op de achterkant





-
- 1  **Voedingsaansluiting:** hierop sluit u het netsnoer aan. Het uiterlijk van deze connector kan afwijken.

 - 2  **Parallele aansluiting:** hierop kunt u oudere printers en scanners aansluiten.

 - 3  **Netwerkconnector:** voor aansluiting op een netwerk- of breedbandapparaat als u een vast netwerk gebruikt. De twee lampjes naast de connector geven de status en activiteit van de vaste netwerkverbinding aan.

 - 4  **PS/2-muisaansluiting:** hierop kunt u een standaard PS/2-muis aansluiten.

 - 5  **Line-out-connector:** hierop kunt u een luidspreker of geluidssysteem met voeding aansluiten.

 - 6  **PS/2-toetsenbordaansluiting:** hierop kunt u een standaard PS/2-toetsenbord aansluiten.

 - 7  **USB 2.0-connectoren (3):** hierop kunt u USB-apparaten aansluiten, zoals een muis, toetsenbord, printer, extern station of MP3-speler.

 - 8  **Seriële aansluiting:** hierop kunt u oudere printers en externe modems aansluiten.
-

Weergavefuncties

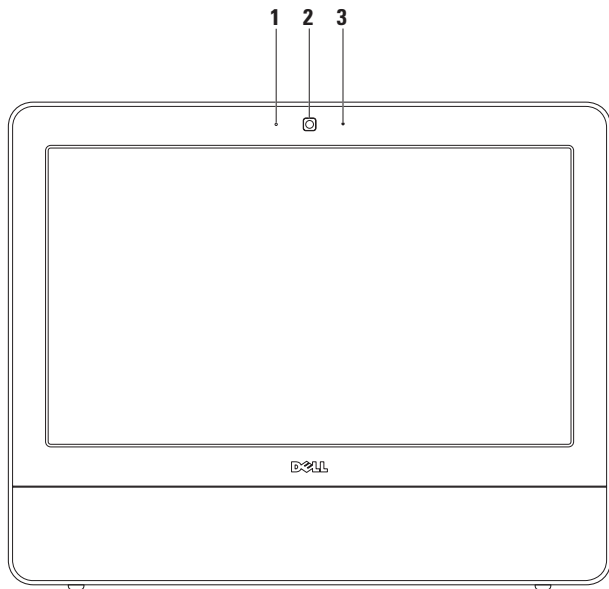

-
- 1 Camera-activiteitslampje:** geeft aan of de camera aan of uit staat.
 - 2 Camera:** ingebouwde camera voor video-opnamen, vergaderen en chatten.
 - 3 Microfoon:** biedt geluid van hoge kwaliteit voor videochats en spraakopnamen.
-

Het touchscreen gebruiken (optioneel)

Dankzij de touchscreenfunctie kunt u uw Inspiron One voorzien van een interactief beeldscherm.

Dell Touch Zone

U start de software Dell Touch Zone door te klikken op **Start**  → **Dell Touch Zone**.

De volgende functies zijn beschikbaar in Dell Touch Zone:

- **Picture Viewer:** afbeeldingen weergeven, ordenen en bewerken.
- **Dell Touch Cam:** video's opnemen met de ingebouwde camera. Wanneer u verbinding hebt met internet, kunt u video's uploaden naar **YouTube**.
- **Notes Creator:** getypte of handgeschreven notities maken. Deze notities worden weergegeven op het prikbord wanneer u Dell Touch Zone de volgende keer gebruikt.

- **Drum Zone:** een spel spelen op de maat van de muziek op uw computer of gesynthetiseerde percussie-instrumenten bespelen.
- **You Paint:** met deze software kunt u tekeningen maken en foto's bewerken.
- **Games:** geselecteerde Windows-spellen spelen via aanraking.
- **Music:** muziek afspelen, afspeellijsten maken en bladeren in uw muziekbestanden op album, artiest of titel.
- **Internet Explorer:** surf op internet met de multi-touch technologie. Raak de koppeling aan die u wilt volgen.
- **Help:** gebruik de helpfunctie voor meer informatie over het gebruik van het touchscreen.

Touchscreenbewegingen

 **OPMERKING:** Sommige van deze bewegingen werken alleen in Dell Touch Zone.

Zoomen

Hiermee kunt u de scherminhoud vergroten of verkleinen.

Knijpen: hiermee kunt u in- of uitzoomen door twee vingers op het scherm uit elkaar of naar elkaar toe te bewegen.



Inzoomen: beweeg twee vingers uit elkaar om in te zoomen op het actieve venster.



Uitzoomen: beweeg twee vingers naar elkaar toe om uit te zoomen op het actieve venster.

Stilhouden

Hiermee kunt u aanvullende informatie weergegeven door een klik met de rechtermuisknop na te bootsen.

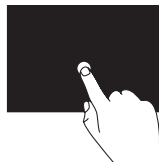

Druk met een vinger op het touchscreen en laat de vinger staan om een contextgevoelig menu weer te geven.

Snel bewegen

Hiermee kunt u inhoud vooruit of achteruit schuiven in de richting van de beweging.

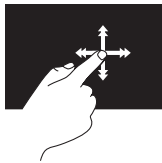

Beweeg een vinger snel in de gewenste richting om te bladeren door de inhoud in het actieve venster, zoals door de pagina's in een boek. Deze beweging werkt ook verticaal als u navigeert door inhoud zoals afbeeldingen of nummers in een afspeellijst.

Schuiven

Hiermee kunt u door inhoud schuiven.

Pannen: hiermee kunt u de focus op het geselecteerde object verplaatsen als niet het volledige object zichtbaar is.

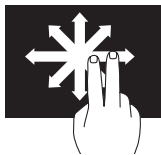

Beweeg twee vingers in de gewenste richting om het geselecteerde object te verschuiven.

Verticaal schuiven: hiermee kunt u omhoog en omlaag schuiven in het actieve venster.

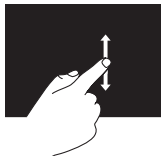

Beweeg een vinger omhoog of omlaag om verticaal schuiven te activeren.

Horizontaal schuiven: hiermee kunt u naar links of naar rechts schuiven in het actieve venster.

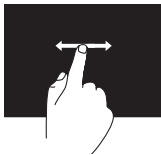

Beweeg een vinger naar links of naar rechts om horizontaal schuiven te activeren.

Roteren

Hiermee kunt u de actieve inhoud op het scherm roteren.

Ronddraaien: hiermee kunt u met twee vingers de actieve inhoud in stappen van 90° roteren.



Houd een vinger of duim stil en beweeg een andere vinger in een boog naar rechts of links. U kunt de actieve inhoud ook roteren door beide vingers in een draaiende beweging te bewegen.

Softwarefuncties

 **OPMERKING:** Raadpleeg voor meer informatie over de functies die in dit deel worden beschreven de *Technologiehandleiding van Dell* op de vaste schijf of op support.dell.com/manuals.

Productiviteit en communicatie

U kunt uw computer gebruiken om presentaties, brochures, wenskaarten, folders en spreadsheets te maken. Ook kunt u digitale foto's en afbeeldingen bewerken en weergeven. Kijk op uw aankoopbon welke software op uw computer is geïnstalleerd.

Nadat u verbinding met internet hebt gemaakt, kunt u websites bekijken, een e-mailaccount instellen, bestanden uploaden en downloaden en andere verwante taken uitvoeren.

Entertainment en multimedia

U kunt uw computer gebruiken om video's te kijken, spelletjes te spelen, uw eigen cd's te maken en naar muziek en radiostations te luisteren. Uw optische schijfstation ondersteunt mogelijk verschillende schijfindelingen zoals cd's en dvd's.

U kunt foto's en videobestanden downloaden of kopiëren van draagbare apparaten, zoals digitale camera's en mobiele telefoons. Met optionele softwaretoepassingen kunt u muziek- en videobestanden ordenen en maken. U kunt deze bestanden opslaan op schijf of op draagbare apparaten zoals MP3-spelers en handheldapparaten.

Het bureaublad aanpassen

U kunt de instelopties van het besturingssysteem gebruiken om het uiterlijk, de resolutie, de bureaubladachtergrond, de schermbeveiliging en dergelijke aan te passen.

1. Klik met de rechtermuisknop op een leeg deel van het bureaublad.
2. Klik op **Aan persoonlijke voorkeur aanpassen** om het venster **De visuele elementen en geluiden op de computer wijzigen** te openen en meer te lezen over de mogelijke aanpassingen.

De energie-instellingen aanpassen

U kunt de opties voor energiebeheer van het besturingssysteem gebruiken om de energie-instellingen op de computer te configureren. Microsoft® Windows® is op uw Dell-computer geïnstalleerd en biedt de volgende opties:

- **Dell:** aanbevolen standaardschema voor energiebeheer met Dell-verbeteringen. Biedt de beste prestaties wanneer u deze nodig hebt en bespaart energie wanneer de computer niet wordt gebruikt.
- **Energiebesparing:** deze optie bespaart stroom door de systeemprestaties te verlagen om zo de gebruiksduur van de computer te maximaliseren en door de hoeveelheid energie te verminderen die door de computer tijdens de totale gebruikersduur wordt verbruikt.
- **Gebalanceerd:** deze optie zorgt automatisch voor een balans in de prestaties van de computer door alleen stroom te geven aan hardware die is ingeschakeld.
- **Hoge prestaties:** deze optie biedt de hoogste systeemprestaties op de computer door de processorsnelheid aan te passen aan uw activiteit en de systeemprestatie te maximaliseren.

Gegevens overzetten naar een nieuwe computer

Gegevens overzetten naar een nieuwe computer:

1. Klik op **Start**  → **Configuratiescher** → **Aan de slag** → **Bestanden vanaf een andere computer overzetten**.
2. Volg de aanwijzingen in de wizard **Windows Easy Transfer**.

Een back-up maken van uw gegevens

Het is raadzaam om regelmatig een back-up van de bestanden en mappen op uw computer te maken.

Een back-up maken van bestanden:

1. Klik op **Start**  → **Configuratiescher** → **Back-upcentrum**.
2. Klik op **Back-up instellen...**
3. Volg de aanwijzingen in de wizard **Back-up configureren**.

Problemen oplossen

Dit gedeelte bevat informatie over het oplossen van problemen met uw computer. Raadpleeg 'Ondersteuningshulpmiddelen gebruiken' op pagina 47 of 'Contact opnemen met Dell' op pagina 69 als u het probleem niet kunt oplossen met de volgende richtlijnen.

Problemen met het touchscreen

Sommige of alle multi-touch functies werken niet:

- Bepaalde aanraakfuncties en multi-touch functies zijn mogelijk uitgeschakeld. U schakelt ze in door te dubbelklikken op het pictogram **Bewegingen** in het systeemvak. Selecteer in het venster **Pen en aanraken** de tab **Aanraken** en zorg dat de opties **Uw vinger als invoerapparaat gebruiken** en **Multi-touch-penbewegingen en inkt inschakelen** zijn geselecteerd.

- Het touchscreen is in de fabriek gekalibreerd en hoeft niet opnieuw te worden gekalibreerd. Als u het touchscreen toch wilt kalibreren, kiest u **Start**  → **Configuratiescherm** → **Tablet PC-instellingen** → **Kalibreren....**

 **OPMERKING:** onjuiste kalibratie kan leiden tot een inaccurate gevoeligheid van het touchscreen.

Als het touchscreen minder gevoeligheid

woordt: er kunnen zich vreemde deeltjes op het scherm bevinden (bijvoorbeeld van plakbriefjes) die de aanraaksensoren blokkeren. U verwijdert deze deeltjes als volgt:

1. Zet de computer uit.
2. Verwijder de stekker van het netsnoer uit het stopcontact.

 **WAARSCHUWING: Breng geen water of reinigingsvloeistof rechtstreeks aan op het touchscreen.**

3. Gebruik een schone, pluisvrije doek (u kunt zo nodig een mild, niet-schurend reinigingsmiddel of water op een doek aanbrengen, maar niet op het scherm) en veeg het schermoppervlak en de zijkanten van het touchscreen af om vuil of vingerafdrukken te verwijderen.

Pieptoncodes

De computer kan tijdens het opstarten een reeks pieptonen laten horen als er fouten of problemen zijn. Deze pieptonen, ook wel een piepcode genaamd, identificeren een probleem. Noteer de piepcode en neem contact op met Dell (zie 'Contact opnemen met Dell' op pagina 69).

Reeks pieptonen (pieptooncode)	Mogelijk probleem
Een	Mogelijke fout met het moederbord - fout in de BIOS ROM-controlesom
Twee	Geen RAM-geheugen gedetecteerd
Drie	Mogelijke fout met het moederbord - chipsetfout
Vier	RAM-lees-/schrijffout
Vijf	Fout met realtimeklok
Zes	Videokaart- of chipfout
Zeven	Processorfout
Acht	Beeldschermfout

Netwerkproblemen

Draadloze verbindingen

Als de draadloze netwerkverbinding is verbroken:

De draadloze router is offline of de draadloze modus is uitgeschakeld op de computer.

- Controleer of de draadloze router is ingeschakeld en verbinding heeft met de gegevensbron (kabelmodem of netwerkhub).
- Interferentie kan de draadloze verbinding blokkeren of verbreken. Probeer de computer dichterbij de draadloze router te plaatsen.
- Maak opnieuw verbinding met de draadloze router (zie 'Een draadloze verbinding instellen' op pagina 14).

Vaste verbindingen

Als de vaste netwerkverbinding is verbroken: de netwerkkabel is beschadigd of niet aangesloten.

- Controleer of de kabel is aangesloten en of deze niet is beschadigd.

Het verbindingslampje op de geïntegreerde netwerkaansluiting geeft aan of de verbinding werkt en geeft informatie over de status:

Verbindingslampje

- Groen: er is een goede verbinding tussen een 10/100-Mbps-netwerk en de computer.
- Oranje: er is een goede verbinding tussen een 1000-Mbps netwerk en de computer.
- Uit: de computer detecteert geen fysieke verbinding met het netwerk.

 **OPMERKING:** Het verbindingslampje op de netwerkaansluiting is alleen van toepassing op de vaste netwerkverbinding. Het verbindingslampje geeft geen informatie over de status van draadloze verbindingen.

Voedingsproblemen

Als het aan/uit-lampje uit is: de computer is uitgeschakeld of krijgt geen stroom. Er kan ook een probleem met het moederbord zijn.

- Druk op de aan/uit-knop om de normale werking te hervatten.
- Als het netsnoer is aangesloten op een stekkerdoos, controleert u of de stekkerdoos is aangesloten op een stopcontact en of de stekkerdoos is ingeschakeld. Gebruik geen stroombeveiligingsapparaten, stekkerdozen en verlengkabels wanneer u controleert of de computer correct wordt ingeschakeld.
- Controleer de stroomvoorziening van het stopcontact door er een ander apparaat, zoals een lamp, op aan te sluiten.
- Als het probleem aanhoudt, neemt u contact op met Dell (zie 'Contact opnemen met Dell' op pagina 69).

Als het aan/uit-lampje continu wit brandt en de computer niet reageert:

Neem contact op met Dell (zie 'Contact opnemen met Dell' op pagina 69).

Als het aan/uit-lampje wit knippert:

De computer staat in de slaapstand. Druk op een toets op het toetsenbord, beweeg de muis of druk op de aan/uit-knop om de normale werking van de computer te hervatten.

Als het aan/uit-lampje oranje brandt:

Het moederbord kan de initialisatie niet starten. Er kan een probleem zijn met het moederbord of met de stroomvoorziening. Neem voor hulp contact op met Dell (zie 'Contact opnemen met Dell' op pagina 69).

Als het aan/uit-lampje oranje knippert:

De computer heeft tijdens de POST een fout geconstateerd. Het lampje knippert en de drie BIOS-pieptoncodes geven de fout aan. Neem voor hulp contact op met Dell (zie 'Contact opnemen met Dell' op pagina 69).

Als er interferentie optreedt die de ontvangst op de computer belemmert, veroorzaakt een ongewenst signaal storing door andere signalen te onderbreken of blokkeren. Interferentie kan worden veroorzaakt door:

- Verlengsnoeren voor voeding, toetsenbord of muis.
- Te veel apparaten aangesloten op een stekkerdoos.
- Meerdere stekkerdozen aangesloten op hetzelfde stopcontact.

Geheugenproblemen

Als een melding wordt weergegeven dat er onvoldoende geheugen is:

- Bewaar en sluit alle geopende bestanden en sluit programma's die u niet gebruikt om te kijken of het probleem daarmee wordt opgelost.
- Raadpleeg de documentatie bij de software voor de minimale geheugenvereisten. Neem voor hulp contact op met Dell (zie 'Contact opnemen met Dell' op pagina 69).
- Voer Dell Diagnostics uit (zie 'Dell Diagnostics)' op pagina 51).

Als er andere problemen met het geheugen zijn:

- Voer Dell Diagnostics uit (zie 'Dell Diagnostics)' op pagina 51).
- Neem contact op met Dell (zie 'Contact opnemen met Dell' op pagina 69).

Vastlopen en softwareproblemen

Als de computer niet opstart: controleer of het netsnoer goed op de computer en het stopcontact is aangesloten.

Als een programma niet meer reageert:

Beëindig het programma:

1. Druk tegelijkertijd op <Ctrl><Shift><Esc>.
2. Klik op **Toepassingen**.
3. Selecteer het programma dat niet meer reageert.
4. Klik op **Taak beëindigen**.

Als een programma blijft vastlopen, raadpleeg u de softwaredocumentatie. Verwijder het programma zo nodig en installeer het opnieuw.

 **OPMERKING:** Bij software worden gewoonlijk installatie-instructies geleverd in de documentatie of op cd.

Als de computer niet meer reageert of een effen blauw scherm verschijnt:

 **GEVAAR: U loopt het risico gegevens te verliezen als u het besturingssysteem niet kunt afsluiten.**

Als de computer niet reageert wanneer u op een toets op het toetsenbord drukt of de muis beweegt, houdt u de aan/uit-knop ten minste 8 tot 10 seconden ingedrukt totdat de computer wordt uitgeschakeld. Start de computer vervolgens opnieuw op.

Als een programma is ontworpen voor een eerdere versie van het Microsoft® Windows®-besturingssysteem:

Voer de wizard **Programmacompatibiliteit** uit. Met de wizard **Programmacompatibiliteit** wordt een programma zodanig geconfigureerd dat dit wordt uitgevoerd in een omgeving die vergelijkbaar is met een eerdere versie van Microsoft Windows.

1. Klik op **Start** .
2. Typ Een ouder programma met deze versie van Windows gebruiken in het zoekvak en druk op <Enter>.
3. Volg de aanwijzingen van de wizard **Programmacompatibiliteit**.

Als u andere softwareproblemen hebt:

- Noteer de foutcode en de beschrijving van het probleem en neem contact op met Dell (zie 'Contact opnemen met Dell' op pagina 69).
- Maak direct een back-up van uw bestanden.
- Gebruik een virusscanner om de vaste schijf of cd's te scannen.
- Bewaar en sluit alle geopende bestanden of programma's en sluit de computer af via het menu **Start** .

Problemen oplossen

- Raadpleeg de softwaredocumentatie of neem contact op met de softwareleverancier voor informatie over het oplossen van problemen:
 - Controleer of het programma compatibel is met het besturingssysteem dat op de computer is geïnstalleerd.
 - Controleer of de computer aan de minimale hardwarevereisten voor de software voldoet. Raadpleeg de softwaredocumentatie voor informatie.
 - Controleer of het programma op de juiste wijze is geïnstalleerd en geconfigureerd.
 - Controleer of de apparaatstuurprogramma's geen conflict veroorzaken met het programma.
 - Zo nodig verwijdert u het programma en installeert u het opnieuw.

Ondersteuningshulpmiddelen gebruiken

Dell Support Center

Het **Dell Support Center** biedt service, ondersteuning en systeemspecifieke informatie.

Klik op het pictogram  op de taakbalk om de toepassing te starten.

De startpagina van het **Dell Support Center** toont het modelnummer van uw computer, de servicetag, de express-servicecode en contactinformatie.

De startpagina biedt ook koppelingen naar de volgende onderdelen:

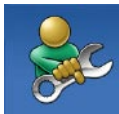

Zelfhulp (Probleemoplossing, Beveiliging, Systeemprestatie, Netwerk/internet, Back-up/recovery en Windows-besturingssysteem)



Waarschuwingen

(waarschuwingen van de technische ondersteuning die relevant zijn voor uw computer)



Ondersteuning door Dell

(Technische ondersteuning met DellConnect™, Klantenservice, Training en zelfstudie, Help-informatie met Dell on Call en Online scan met PC CheckUp)



Over uw computer

(Eigenaarshandleiding, Garantie-informatie, Systeeminformatie, Upgrades & accessoires)

Voor meer informatie over het **Dell Support Center** en de beschikbare ondersteuningshulpmiddelen klikt u op de tab **Services** op support.dell.com.

Systemeberichten

Als er een probleem of fout op uw computer optreedt, kan er een systeembericht worden weergegeven dat u helpt de oorzaak vast te stellen en aangeeft wat u moet doen om het probleem op te lossen.

 **OPMERKING:** Als het door u ontvangen bericht niet in de volgende voorbeelden wordt vermeld, raadpleegt u de documentatie bij het besturingssysteem of het programma dat werd uitgevoerd toen het bericht verscheen. Voor hulp kunt u ook de *Technologiehandleiding van Dell* op uw vaste schijf of op support.dell.com/manuals raadplegen of 'Contact opnemen met Dell' op pagina 69 lezen.

Alert! Previous attempts at booting this system have failed at checkpoint [nnnn]. For help in resolving this problem, please note this checkpoint and contact Dell Technical Support (Waarschuwing. Eerdere

pogingen om dit systeem op te starten zijn mislukt op controlepunt [nnnn]. Noteer dit controlepunt en neem contact op met de technische ondersteuning van Dell om dit probleem te verhelpen): de computer is er drie keer achtereen niet in geslaagd om de opstartprocedure uit te voeren vanwege dezelfde fout. Neem voor ondersteuning contact op met Dell (zie 'Contact opnemen met Dell' op pagina 69).

CMOS checksum error (Fout in CMOS-controlesom): mogelijke moederbordfout of de RTC-batterij is bijna leeg. Neem voor ondersteuning contact op met Dell (zie 'Contact opnemen met Dell' op pagina 69).

CPU fan failure (Defecte processorventilator): de processorventilator is defect. Neem voor ondersteuning contact op met Dell (zie 'Contact opnemen met Dell' op pagina 69).

Hard-disk drive failure (Storing met de vaste schijf): mogelijke storing in de vaste schijf tijdens POST. Neem voor ondersteuning contact op met Dell (zie 'Contact opnemen met Dell' op pagina 69).

Hard-disk drive read failure (Storing bij het lezen van de vaste schijf): mogelijke storing in de vaste schijf tijdens de opstarttest van de vaste schijf. Neem voor ondersteuning contact op met Dell (zie 'Contact opnemen met Dell' op pagina 69).

Keyboard failure (Toetsenbordfout): het toetsenbord werkt niet of de kabel zit los. Sluit de kabel opnieuw aan of vervang het toetsenbord als dat niet helpt.

No boot device available (Geen opstartapparaat beschikbaar): de vaste schijf bevat geen opstartpartitie, de kabel van de vaste schijf is los of er is geen opstartapparaat.

- Als de vaste schijf als opstartapparaat is ingesteld, moet u controleren of alle kabels correct zijn aangesloten en of

de schijf correct is geïnstalleerd en als opstartapparaat is gepartitioneerd.

- Open het hulpprogramma voor systeeminstellingen en controleer of de informatie over de opstartvolgorde juist is (raadpleeg de *Technologiehandleiding van Dell* op de vaste schijf of op support.dell.com/manuals).

No timer tick interrupt (Geen timertikonderbreking): mogelijk is een chip op het moederbord of het moederbord zelf defect. Neem voor ondersteuning contact op met Dell (zie 'Contact opnemen met Dell' op pagina 69).

USB over current error (USB gebruikt te veel stroom): koppel het USB-apparaat los. Het USB-apparaat heeft meer stroom nodig voor een optimale werking. Als uw apparaat twee USB-kabels heeft, sluit u beide aan. Sluit anders een externe stroombron op het USB-apparaat aan.

CAUTION - Hard Drive SELF MONITORING SYSTEM has reported that a parameter has exceeded its normal operating range. Dell recommends that you back up your data regularly. A parameter out of range may or may not indicate a potential hard drive problem:
(WAARSCHUWING - Het ZELFCONTROLEREND SYSTEEM van de vaste schijf heeft aangegeven dat een van de parameters het normale gebruiksbereik heeft overschreden. Dell beveelt aan, regelmatig een back-up van uw gegevens te maken. Een parameter die buiten het bereik ligt, kan duiden op een probleem met de vaste schijf): S.M.A.R.T-fout, mogelijke fout in de harde schijf. Neem voor ondersteuning contact op met Dell (zie 'Contact opnemen met Dell' op pagina 69).

Probleemoplosser voor hardware

Als een apparaat niet wordt gevonden tijdens de installatie van het besturingssysteem of wel wordt gevonden, maar onjuist is geconfigureerd, kunt u de **Probleemoplosser voor hardware** gebruiken om de incompatibiliteit op te lossen.

U start de Probleemoplosser voor hardware als volgt:

1. Klik op **Start**  → **Help en ondersteuning**.
2. Typ `probleemoplosser voor hardware` in het zoekveld en druk op <Enter> om de zoekactie te starten.
3. Selecteer in de zoekresultaten de optie die het probleem het beste omschrijft en volg de overige stappen om het probleem op te lossen.

Dell Diagnostics

Als zich een probleem met de computer voordoet, voert u eerst de controles uit die worden beschreven in 'Vastlopen en softwareproblemen' op pagina 44 en voert u Dell Diagnostics (Dell-diagnostiek) uit voordat u contact met Dell opneemt voor technische ondersteuning.

Het verdient aanbeveling om deze procedures af te drukken voordat u begint.

 **OPMERKING:** Dell Diagnostics werkt alleen op Dell-computers.

 **OPMERKING:** De schijf *Drivers and Utilities* is optioneel en is mogelijk niet met uw computer meegeleverd.

Raadpleeg de *Comprehensive Specifications* (Uitgebreide specificaties) om de configuratiegegevens van uw computer te bekijken en te controleren of het apparaat dat u wilt testen in het hulpprogramma voor

systeeminstellingen wordt weergegeven en is geactiveerd.

Start Dell Diagnostics vanaf de vaste schijf of vanaf de schijf *Drivers and Utilities*.

Dell Diagnostics starten vanaf de harde schijf

Het hulpprogramma Dell Diagnostics bevindt zich op een verborgen partitie op de harde schijf.

 **OPMERKING:** Zie 'Contact opnemen met Dell' op pagina 69 als uw computer geen beeld geeft.

1. Controleer of de computer is aangesloten op een werkend stopcontact.
2. Start de computer (opnieuw) op.
3. Druk op <F12> zodra het DELL™-logo verschijnt. Selecteer **Diagnostics** in het opstartmenu en druk op <Enter>. Hierdoor wordt op uw computer mogelijk de PSA (Pre-Boot System Assessment) opgeroepen.

Ondersteuningshulpmiddelen gebruiken

 **OPMERKING:** Als u te lang wacht en het logo van het besturingssysteem wordt weergegeven, moet u blijven wachten totdat het bureaublad van Microsoft® Windows® wordt weergegeven. Daarna schakelt u de computer uit en probeert u het opnieuw.

 **OPMERKING:** Als een bericht wordt weergegeven dat er geen partitie met een diagnostisch hulpprogramma is gevonden, voert u Dell Diagnostics uit vanaf de schijf *Drivers and Utilities*.

Als PSA wordt geopend:

- a. De PSA begint met het uitvoeren van tests.
- b. Als de PSA succesvol is, wordt het volgende bericht getoond: `'No problems have been found with this system so far. Do you want to run the remaining memory tests? This will take about 30 minutes or more. Do you want to continue? (Recommended)'`.

- c. Als er problemen met het geheugen zijn, drukt u op <y>, kies anders <n>.

Het volgende bericht wordt weergegeven: `'Booting Dell Diagnostic Utility Partition. Press any key to continue.'`

- d. Druk op een willekeurige toets om het venster **Choose An Option** (Kies een optie) te openen.

Als PSA niet wordt geopend:

Druk op een toets om Dell Diagnostics vanaf de verborgen partitie op de vaste schijf te starten. Ga vervolgens naar het venster **Choose An Option** (Kies een optie).

4. Selecteer de test die u wilt uitvoeren.

5. Als er een probleem optreedt tijdens een test, worden een bericht met de foutcode en een beschrijving van het probleem op het scherm weergegeven. Noteer de foutcode en de beschrijving van het probleem en neem contact op met Dell (zie 'Contact opnemen met Dell' op pagina 69).

 **OPMERKING:** De servicetag voor de computer wordt bovenaan in elk testscherm weergegeven. U kunt uw computer aan de hand van de servicetag identificeren als u contact opneemt met Dell.

6. Wanneer de tests zijn voltooid, sluit u het testscherm om terug te keren naar het scherm **Choose An Option** (Kies een optie). Als u Dell Diagnostics wilt afsluiten en de computer opnieuw wilt opstarten, klikt u op **Exit**.

Dell Diagnostics starten vanaf de schijf Drivers and Utilities

1. Plaats de cd/dvd *Drivers and Utilities* in het station.
2. Zet de computer uit en start deze opnieuw op. Druk zodra het DELL-logo wordt weergegeven onmiddellijk op <F12>.

 **OPMERKING:** Als u te lang wacht en het logo van het besturingssysteem wordt weergegeven, moet u blijven wachten totdat het bureaublad van Microsoft® Windows® wordt weergegeven. Daarna schakelt u de computer uit en probeert u het opnieuw.

 **OPMERKING:** Met de volgende stappen wordt de opstartvolgorde eenmalig gewijzigd. De volgende keer wordt de computer opgestart volgens de apparaten die zijn opgegeven in het hulpprogramma voor systeeminstellingen.

Ondersteuningshulpmiddelen gebruiken

3. Wanneer de lijst met opstartapparaten verschijnt, markeert u het **cd/dvd/cd-rw**-station en drukt u op <Enter>.
 4. Selecteer **Run the Dell 32-bit Diagnostics** (32-bits Dell-diagnostiek uitvoeren) in de genummerde lijst. Als er meerdere versies worden aangegeven, moet u de versie selecteren die op uw computer van toepassing is.
 5. Selecteer de test die u wilt uitvoeren.
 6. Als er een probleem optreedt tijdens een test, worden een bericht met de foutcode en een beschrijving van het probleem op het scherm weergegeven. Noteer de foutcode en de beschrijving van het probleem en neem contact op met Dell (zie 'Contact opnemen met Dell' op pagina 69).
-  **OPMERKING:** De servicetag voor de computer wordt bovenaan in elk testscherm weergegeven. U kunt uw computer aan de hand van de servicetag identificeren als u contact opneemt met Dell.
7. Wanneer de tests voltooid zijn, sluit u het testscherm om terug te keren naar het scherm **Choose An Option** (Kies een optie).
 8. Als u Dell Diagnostics wilt afsluiten en de computer opnieuw wilt opstarten, klikt u op **Exit**.
 9. Verwijder de schijf *Drivers and Utilities*.

Het besturingssysteem herstellen

U kunt het besturingssysteem van uw computer op de volgende manieren herstellen:

- Systeemherstel herstelt een eerste staat van de computer zonder dat gegevensbestanden worden gewijzigd of verwijderd. Gebruik Systeemherstel als eerste oplossing om het besturingssysteem te herstellen met behoud van de gegevensbestanden.
- Met Dell Factory Image Restore brengt u de vaste schijf terug in de staat waarin deze verkeerde toen u de computer kocht. Deze procedure verwijdert permanent alle gegevens op de vaste schijf evenals alle programma's die u hebt geïnstalleerd nadat u de computer hebt ontvangen. Gebruik Dell Factory Image Restore alleen als Systeemherstel het probleem met het besturingssysteem niet heeft opgelost.

- Als u een schijf met het *besturingssysteem* bij de computer hebt ontvangen, kunt u deze gebruiken om het besturingssysteem te herstellen. Als u de schijf met het *besturingssysteem* gebruikt, worden echter alle gegevens op de vaste schijf gewist. Gebruik de schijf met het *besturingssysteem* alleen als Systeemherstel en Dell Factory Image Restore het probleem met het besturingssysteem niet kunnen oplossen.

Systeemherstel

De Windows-besturingssystemen bieden een optie Systeemherstel, waarmee u een eerdere status van de computer kunt herstellen (zonder dat dit van invloed is op gegevensbestanden) indien de computer niet meer goed functioneert na wijzigingen aan de hardware, software of andere systeeminstellingen. Alle wijzigingen die Systeemherstel in uw computer aanbrengt, kunnen volledig ongedaan worden gemaakt.

 **WAARSCHUWING:** Maak regelmatig reservekopieën van uw gegevensbestanden. **Systeemherstel kan uw gegevensbestanden niet controleren of herstellen.**

 **OPMERKING:** De volgende instructies zijn van toepassing op de standaardweergave van Windows. Ze zijn daarom mogelijk niet van toepassing als u uw Dell™-computer op de klassieke weergave hebt ingesteld.

Systeemherstel starten

1. Klik op **Start** .
2. Typ *Systeemherstel* in het venster **Zoekopdracht starten** en druk op <Enter>.

 **OPMERKING:** Het venster **Gebruikersaccountbeheer** wordt mogelijk weergegeven. Als u een beheerder op de computer bent, klikt u op **Doorgaan**; neem anders contact op met de beheerder om met de gewenste actie door te gaan.

3. Klik op **Volgende** en volg de instructies op het scherm.

Als het probleem niet kan worden verholpen met Systeemherstel, moet u mogelijk het laatste systeemherstel ongedaan maken.

Het laatste systeemherstel ongedaan maken

 **OPMERKING:** Voordat u het laatste systeemherstel ongedaan maakt, dient u alle geopende bestanden en programma's af te sluiten. Wijzig, open en verwijder geen bestanden of programma's totdat het systeemherstel is voltooid.

1. Klik op **Start** .
2. Typ *Systeemherstel* in het venster **Zoekopdracht starten** en druk op <Enter>.
3. Klik op **Systeemherstel ongedaan maken** en klik op **Volgende**.

Dell Factory Image Restore

 **WAARSCHUWING:** Met Dell Factory Image Restore worden alle gegevens op de vaste schijf permanent verwijderd. Ook worden alle toepassingen en stuurprogramma's verwijderd die u hebt geïnstalleerd nadat u de computer hebt ontvangen. Maak zo mogelijk een back-up van alle gegevens voordat u deze optie gebruikt. Gebruik Dell Factory Image Restore alleen als Systeemherstel het probleem met het besturingssysteem niet heeft opgelost.

 **OPMERKING:** Dell Factory Image Restore is niet beschikbaar als de vaste schijf is geformatteerd of gepartitioneerd met de schijf met het besturingssysteem.

 **OPMERKING:** Dell Factory Image Restore is in sommige landen of op sommige computers mogelijk niet beschikbaar.

Gebruik Dell Factory Image Restore alleen als laatste redmiddel om uw besturingssysteem te herstellen. Met deze optie herstelt u de staat van de vaste schijf waarin deze verkeerde toen u de computer kocht. Alle programma's en bestanden die u hebt toegevoegd nadat u de computer hebt gekocht inclusief (gegevensbestanden) worden permanent van de vaste schijf verwijderd. Gegevensbestanden zijn onder andere documenten, spreadsheets, e-mailberichten, digitale foto's en muziekbestanden. Maak zo mogelijk een back-up van alle gegevens voordat u Factory Image Restore gebruikt.

Dell Factory Image Restore uitvoeren

1. Zet de computer aan. Wanneer het Dell-logo verschijnt, drukt u herhaaldelijk op <F8> om het venster **Advanced Boot Options** (Geavanceerde opstartopties) te openen.

 **OPMERKING:** Als u te lang wacht en het logo van het besturingssysteem wordt weergegeven, moet u blijven wachten tot het bureaublad van Microsoft® Windows® wordt weergegeven. Schakel de computer vervolgens uit en probeer het opnieuw.

2. Selecteer **Repair Your Computer** (Uw computer herstellen).
3. Het venster **System Recovery Options** (Opties voor Systeemherstel) wordt weergegeven.
4. Selecteer een toetsenbordindeling en klik op **Next** (Volgende).

5. Als u toegang wilt tot de herstelopties, moet u zich aanmelden als een lokale gebruiker. Als u toegang wilt tot de opdrachtprompt, typt u `administrator` in het veld **Gebruikersnaam** en klikt u op **OK**.
6. Klik op **Dell Factory Image Restore**. Het welkomstscherf van **Dell Factory Image Restore** verschijnt.

 **OPMERKING:** Afhankelijk van uw configuratie moet u mogelijk eerst **Dell Factory Tools** kiezen en pas daarna **Dell Factory Image Restore**.

7. Klik op **Volgende**. Het scherm **Confirm Data Deletion** (Verwijderen van gegevens bevestigen) wordt weergegeven.

 **OPMERKING:** Als u niet verder wilt gaan met Factory Image Restore, klikt u op **Cancel** (Annuleren).

8. Klik op het selectievakje om te bevestigen dat u de vaste schijf opnieuw wilt formatteren en de fabrieksinstellingen van de systeemsoftware wilt herstellen, en klik op **Next** (Volgende).

Het herstelproces begint en kan vijf minuten of meer in beslag nemen. Er wordt een bericht weergegeven wanneer het besturingssysteem en de standaardfabriekstoepassingen zijn hersteld.

9. Klik op **Finish** (Voltooien) om de computer opnieuw op te starten.

Het besturingssysteem opnieuw installeren

Voordat u begint

Als u overweegt het Windows-besturingssysteem opnieuw te installeren om een probleem met een zojuist geïnstalleerd stuurprogramma op te lossen, is het aan te bevelen om eerst de functie Vorig stuurprogramma van Windows te proberen.

Terugkeren naar een vorige versie van een apparaatstuurprogramma:

1. Klik op **Start** .
2. Klik met de rechtermuisknop op **Computer**.
3. Klik op **Eigenschappen** → **Apparaatbeheer**.
4. Klik met de rechtermuisknop op het apparaat waarvoor u een nieuw stuurprogramma hebt geïnstalleerd en klik op **Eigenschappen**.
5. Klik op het tabblad **Stuurprogramma's** op **Vorig stuurprogramma**.

Het besturingssysteem herstellen

Als u het probleem niet kunt verhelpen met Vorig stuurprogramma, herstelt u het besturingssysteem via Systeemherstel in de staat waarin het verkeerde voordat u het nieuwe stuurprogramma installeerde. Zie 'Systeemherstel' op pagina 55.

 **WAARSCHUWING: Maak voordat u de installatie uitvoert een reservekopie van alle gegevensbestanden op uw primaire vaste schijf. Bij standaardconfiguraties van de vaste schijven is de primaire vaste schijf het eerste station dat door de computer wordt gedetecteerd.**

Als u Windows opnieuw wilt installeren, hebt u het volgende nodig:

- De schijf met het *besturingssysteem* van Dell
- De schijf *Drivers and Utilities* van Dell

 **OPMERKING:** De schijf *Drivers and Utilities* van Dell bevat de stuurprogramma's die tijdens de assemblage van de computer zijn geïnstalleerd. Gebruik de schijf *Drivers and Utilities* van Dell om alle benodigde stuurprogramma's te laden. Mogelijk zijn de schijf *Drivers and Utilities* en de schijf met het *besturingssysteem* niet met de computer meegeleverd. Dit is afhankelijk van de regio waar u de computer hebt aangeschaft en of u de schijven hebt aangevraagd.

Microsoft Windows opnieuw installeren

Het kan 1 tot 2 uur duren voordat het installatieproces is voltooid. Nadat u het besturingssysteem opnieuw hebt geïnstalleerd, moet u ook de stuurprogramma's, antivirussoftware en andere software opnieuw installeren.

1. Sla geopende bestanden op en sluit deze en eventueel geopende programma's af.
2. Plaats de schijf met het *besturingssysteem* in het station.
3. Klik op **Afsluiten** wanneer het bericht **Windows installeren** wordt weergegeven.
4. Start de computer opnieuw op.
5. Druk zodra het DELL-logo wordt weergegeven onmiddellijk op <F12>.

 **OPMERKING:** Als u te lang wacht en het logo van het besturingssysteem wordt weergegeven, moet u blijven wachten totdat het bureaublad van Microsoft® Windows® wordt weergegeven. Daarna schakelt u de computer uit en probeert u het opnieuw.

 **OPMERKING:** Met de volgende stappen wordt de opstartvolgorde eenmalig gewijzigd. De volgende keer wordt de computer opgestart volgens de apparaten die zijn opgegeven in het hulpprogramma voor systeeminstellingen.

6. Wanneer de lijst met opstartapparaten, selecteert u het **cd/dvd/cd-rw-station** en drukt u op <Enter>.
7. Druk op een willekeurige toets om de computer te **starten vanaf cd-rom**. Volg de instructies op het scherm om de installatie te voltooien.

Hulp krijgen

Als u een probleem met de computer ondervindt, kunt u de volgende stappen uitvoeren om een diagnose van het probleem te stellen en het op te lossen:

1. Zie 'Problemen oplossen' op pagina 39 voor informatie en procedures met betrekking tot het computerprobleem.
2. Zie de *Technologiehandleiding van Dell* voor meer informatie over het oplossen van problemen.
3. Zie 'Dell Diagnostics' op pagina 51 voor procedures voor het uitvoeren van Dell Diagnostics.
4. Vul de diagnostische controlelijst in op pagina 68.
5. Gebruik de uitgebreide reeks online services van Dell Support (**support.dell.com**) voor hulp tijdens de installatie en bij het oplossen van problemen. Zie 'Online services' op pagina 64 voor een uitgebreidere lijst met online services van Dell Support.
6. Als het probleem niet met behulp van de voorgaande stappen kan worden opgelost, gaat u naar 'Voordat u belt' op pagina 68.



OPMERKING: Bel Dell Support vanaf een telefoon in de buurt van de computer, zodat de ondersteuningsmedewerkers u kunnen assisteren tijdens de benodigde procedures.



OPMERKING: De code voor express-service van Dell is mogelijk niet in alle landen beschikbaar.

Wanneer het automatische telefoonsysteem van Dell u daarom vraagt, voert u de code voor express-service in om het gesprek rechtstreeks naar de juiste ondersteuningsmedewerker te leiden. Als u niet over een code voor express-service beschikt, opent u de map **Dell Accessories** (Dell-accessoires), dubbelklikt u op het pictogram **Express Service Code** en volgt u de instructies op het scherm.

 **OPMERKING:** Sommige van de services zijn mogelijk niet beschikbaar op locaties buiten de Verenigde Staten. Bel uw plaatselijke vertegenwoordiger van Dell om te vragen naar de beschikbaarheid.

Technische ondersteuning en klantenservice

De technische ondersteuning van Dell staat klaar voor al uw vragen met betrekking tot hardware van Dell. Onze ondersteuningsmedewerkers maken gebruik van diagnostische computerfunctionaliteit om snel en nauwkeurig antwoorden te kunnen geven.

Zie 'Voordat u belt' op pagina 68 als u contact wilt opnemen met de ondersteuningsafdeling van Dell en raadpleeg vervolgens de contactgegevens voor uw regio, of ga naar support.dell.com.

DellConnect

DellConnect™ is een eenvoudig hulpmiddel waarmee de ondersteuningsmedewerkers van Dell via een breedbandverbinding online toegang krijgen tot uw computer, zodat zij onder uw toezicht een diagnose van het probleem kunnen stellen en het kunnen oplossen. Ga voor meer informatie naar www.dell.com/dellconnect.

Online services

Meer informatie over de producten en diensten van Dell is beschikbaar op de volgende websites:

- www.dell.com
- www.dell.com/ap (alleen landen in Azië en het Pacifisch gebied)
- www.dell.com/jp (alleen Japan)
- www.euro.dell.com (alleen Europa)
- www.dell.com/la (landen in Latijns-Amerika en het Caribisch gebied)
- www.dell.ca (alleen Canada)

Via de volgende websites en e-mailadressen kunt u contact opnemen met Dell Support:

Dell Support-websites

- support.dell.com
- support.jp.dell.com (alleen Japan)
- support.euro.dell.com (alleen Europa)
- supportapj.dell.com (alleen Azië en het Pacifisch gebied)

E-mailadressen voor Dell Support

- **mobile_support@us.dell.com**
- **support@us.dell.com**
- **la-techsupport@dell.com** (alleen landen in Latijns-Amerika en het Caribisch gebied)
- **apsupport@dell.com** (alleen landen in Azië en het Pacifisch gebied)

E-mailadressen van Dell Marketing en Sales

- **apmarketing@dell.com** (alleen landen in Azië en het Pacifisch gebied)
- **sales_canada@dell.com** (alleen Canada)

Anonieme FTP (File Transfer Protocol)

- **ftp.dell.com**

Meld u aan als gebruiker: `anonymous` en gebruik uw e-mailadres als wachtwoord.

Geautomatiseerde bestelstatusservice

U kunt de status van de door u bestelde Dell-producten raadplegen via **support.dell.com** of bellen met de geautomatiseerde bestelstatusservice. Via een opgenomen boodschap wordt u gevraagd de gegevens in te voeren die nodig zijn om uw bestelling en de status ervan te vinden. Zie 'Contact opnemen met Dell' op pagina 69 voor het telefoonnummer voor uw regio.

Als er problemen met uw bestelling zijn, zoals ontbrekende onderdelen, verkeerde onderdelen of onjuiste facturering, neemt u contact op met Dell. Houd uw factuur of pakbon bij de hand wanneer u belt. Zie 'Contact opnemen met Dell' op pagina 69 voor het telefoonnummer voor uw regio.

Productinformatie

Als u informatie over andere Dell-producten nodig hebt of een bestelling wilt plaatsen, gaat u naar www.dell.com. Zie 'Contact opnemen met Dell' op pagina 69 voor het telefoonnummer voor uw regio of het nummer van een verkoopspecialist.

Items retourneren voor reparatie of restitutie onder de garantie

Bereid alle items die voor reparatie of restitutie worden teruggezonden als volgt voor:

 **OPMERKING:** Denk eraan om een back-up te maken van alle gegevens op de vaste schijf en op eventuele andere opslagapparaten in het product voordat u het product naar Dell terugstuurt. Verwijder alle vertrouwelijke, particuliere en persoonlijke gegevens evenals verwisselbare media, zoals cd's en pc-kaarten. Dell is niet verantwoordelijk voor vertrouwelijke, particuliere of persoonlijke gegevens, verloren of beschadigde gegevens of beschadigde of verloren verwisselbare media die zich op of in de teruggestuurde computer bevinden.

1. Neem telefonisch contact op met Dell voor een RMA-retournummer en noteer dit nummer op een duidelijk zichtbare plaats op de doos.

 **OPMERKING:** Zie 'Contact opnemen met Dell' op pagina 69 voor het telefoonnummer voor uw regio.

2. Voeg een kopie van de factuur toe en een brief waarin u de reden voor de retournering beschrijft.
3. Voeg een kopie van de diagnostische controlelijst toe (zie 'Diagnostische controlelijst' op pagina 68) om aan te geven welke tests u hebt uitgevoerd en welke foutberichten door Dell Diagnostics werden gerapporteerd (zie 'Dell Diagnostics' op pagina 51).
4. Stuur alle accessoires mee die bij de geretourneerde items behoren, zoals netsnoeren, software, handleidingen en derlijke, als u voor restitutie in aanmerking wilt komen.

5. Verpak de apparatuur die u terugstuurt in de oorspronkelijke of een vergelijkbare verpakking.

 **OPMERKING:** De verzendkosten zijn voor uw rekening. U bent ook verantwoordelijk voor het verzekeren van de geretourneerde producten en aansprakelijk voor het risico van eventueel verlies tijdens het retourneren van de items naar Dell. Pakketten die onder rembours worden verzonden, worden niet geaccepteerd.

 **OPMERKING:** Als niet aan de bovenstaande voorwaarden wordt voldaan, zullen de geretourneerde producten bij het magazijn van Dell worden geweigerd en aan u worden geretourneerd.

Voordat u belt

 **OPMERKING:** Zorg ervoor dat u uw code voor express-service bij de hand hebt wanneer u telefonisch contact met Dell opneemt. Met behulp van deze code kan het geautomatiseerde telefoonsysteem van Dell Support uw gesprek efficiënter naar de juiste persoon doorschakelen. Mogelijk wordt u ook om uw servicetag gevraagd. Deze tag bevindt zich op de achterzijde van uw computer.

Vergeet niet de diagnostische controlelijst in te vullen. Zet indien mogelijk uw pc aan voordat u contact met Dell opneemt voor ondersteuning en bel vanaf een locatie in de buurt van de computer. Mogelijk wordt u gevraagd om enkele opdrachten in te voeren via het toetsenbord, informatie op te geven tijdens het uitvoeren van procedures of andere stappen op het gebied van probleemoplossing uit te voeren die alleen mogelijk zijn vanaf de pc in kwestie. Zorg ervoor dat u de documentatie van de computer bij de hand hebt.

Diagnostische controlelijst

- Naam:
- Datum:
- Adres:
- Telefoonnummer:
- Servicetag (de streepjescode op de achterzijde van de computer):
- Code voor express-service:
- RMA-nummer voor artikelretour (indien verstrekt door een ondersteuningsmedewerker van Dell):
- Besturingssysteem en versie:
- Apparaten:
- Uitbreidingskaarten:
- Bent u op een netwerk aangesloten? Ja/Nee
- Netwerk, versie en netwerkadapter:
- Programma's en versies:

Raadpleeg de documentatie die bij uw besturingssysteem werd geleverd om de inhoud van de opstartbestanden van de computer te bepalen. Als de pc op een printer is aangesloten, kunt u de bestanden afdrucken. Als dit niet het geval is, noteert u de inhoud van elk bestand voordat u telefonisch contact met Dell opneemt.

- Foutbericht, pieptooncode of diagnostische code:
- Beschrijving van probleem en uitgevoerde probleemoplossingsprocedures:

Contact opnemen met Dell

Klanten in de VS kunnen bellen met 800-WWW-DELL (800-999-3355).

 **OPMERKING:** Als u niet over een actieve internetverbinding beschikt, kunt u contactgegevens vinden op de factuur of de pakbon of in de productcatalogus van Dell.

Dell biedt verschillende online en telefonische ondersteuningsservices en -mogelijkheden. De beschikbaarheid hiervan verschilt per land en product. Sommige services zijn mogelijk niet in uw regio beschikbaar.

Hulp krijgen

U neemt als volgt contact op met Dell voor zaken op het gebied van verkoop, ondersteuning of klantenservice:

1. Ga naar **www.dell.com/contactdell**.
2. Selecteer uw land of regio.
3. Selecteer de koppeling van de gewenste dienst of ondersteuning.
4. Selecteer de gewenste methode om contact met Dell op te nemen.

Meer informatie en bronnen

Als u het volgende wilt doen:

Gebruikt of raadpleegt u:

Het besturingssysteem opnieuw installeren.

de schijf met het *besturingssysteem*

Een diagnostisch programma voor uw computer uitvoeren, desktopsysteemsoftware opnieuw installeren, stuurprogramma's voor de computer bijwerken of leesmij-bestanden bekijken.

de schijf *Drivers and Utilities*



OPMERKING: Updates van stuurprogramma's en documentatie vindt u op support.dell.com.

Meer informatie vinden over uw besturingssysteem, onderhoud van randapparatuur, RAID, internet, Bluetooth®, netwerken en e-mail.

de *Technologiehandleiding van Dell* op de vaste schijf of op support.dell.com/manuals

Informatie zoeken over de aanbevolen procedures op het gebied van veiligheid voor uw computer.

de documentatie over veiligheid en regelgeving die bij uw computer is geleverd en de startpagina over naleving van regelgeving op: www.dell.com/regulatory_compliance.

Garantiegegevens, voorwaarden (alleen VS), veiligheidsinstructies, informatie over regelgeving en ergonomie en de gebruiksrechtsovereenkomst bekijken

Als u het volgende wilt doen:

De servicetag/code voor express-service vinden. U hebt de servicetag nodig om uw computer te identificeren op **support.dell.com** of als u contact opneemt met de technische ondersteuning.

Stuurprogramma's en downloads zoeken.

Toegang tot technische ondersteuning en productondersteuning.

De bestelstatus van nieuwe aankopen controleren.

Oplossingen en antwoorden op algemene vragen zoeken.

De meeste recente informatie voor technische wijzigingen in de computer of geavanceerde technische naslaginformatie voor computertechnici en ervaren gebruikers zoeken.

Gebruikt of raadpleegt u:

de achterzijde van uw computer

het **Dell Support Center**. U start het **Dell Support Center** door te klikken op het pictogram





op de taakbalk.

support.dell.com

Basisspecificaties

Dit gedeelte bevat informatie die u mogelijk nodig hebt als u de computer installeert, stuurprogramma's bijwerkt of de computer uitbreidt. Raadpleeg voor meer gedetailleerde specificaties de *Comprehensive Specifications* (Uitgebreide specificaties) op support.dell.com/manuals.

 **OPMERKING:** Aanbiedingen kunnen per regio verschillen. Klik voor meer informatie over de configuratie van uw computer op **Start**  → **Help en ondersteuning** en selecteer de optie waarmee informatie over uw computer wordt weergegeven.

Computermodel

Inspiron One 19T

Computergegevens

Processortypes	Intel® Celeron® Dual-Core
	Intel Pentium® Dual-Core
	Intel Core™2 Duo
	Intel Core2 Quad
Systeemchipset	Intel G41+ICH7

Stations en apparaten

Stations	Eén interne 3,5-inch vaste schijf en één optisch station met lade
Draadloos (optioneel)	LAN 802.11 b/g
Camera	1,3 megapixel

Stations en apparaten

Beschikbare apparaten	Seriële ATA vaste schijf, dvd-rom (optioneel), dvd+/-rw (optioneel), microfoon en 8-in-1 mediakaartlezer
-----------------------	--

Geheugen

Type	Dual channel 800 MHz DDR2
Minimum	1 GB
Maximum	4 GB

Externe aansluitingen

Netwerkadapter	RJ45-connector
USB 2.0	Drie connectoren op de zijkant en drie connectoren op de achterkant
Audio	Twee connectoren op de zijkant voor microfoon/line-in en hoofdtelefoon/line-out; één connector voor line-out op de achterkant
IEEE 1394a	Eén seriële 4-pins aansluiting op de zijkant

Basisspecificaties

Video

Type Intel X4500

Audio

Type Ingebouwde
luidsprekers

Beeldscherm

Type 18,5 inch, 16:9,
(actieve-matrix TFT) WXGA

Maximale resolutie 1366 x 768

Voeding

Wattage 130 W

Spanning 100-240 V
wisselstroom

Reservebatterij 3-V CR2032
lithiumknoopcel

Fysieke specificaties

Hoogte 385,9 mm

Breedte 476,9 mm

Diepte 107,3 mm

Gewicht (ongeveer) 8,3 kg

Computeromgeving

Temperatuurbereiken:

Gebruik 10 °C tot 35 °C

Opslag -40 °C tot 65 °C

Relatieve
luchtvochtigheid 10% tot 90% (geen
condensvorming)

Computeromgeving

Maximale trilling (met behulp van een willekeurig vibrerend spectrum dat de gebruikersomgeving simuleert):

Gebruik	0,26 GRMS willekeurig gedurende 2 min. in alle richtingen tijdens gebruik
---------	---

Opslag	2,2 GRMS willekeurig gedurende 15 min.
--------	---

Maximumimpact:

Gebruik	Half-sinus puls: 40 G gedurende 2 ms met een snelheidsverandering van 51 cm/s
---------	---

Computeromgeving

Opslag	Half-sinus puls: 40 G gedurende 22 ms met een snelheidsverandering van 609 cm/s
--------	---

Hoogte:

Gebruik	-15,2 tot 3048 m
---------	------------------

Opslag	-15,2 tot 10.668 m
--------	--------------------

Contaminatie- niveau in de lucht	G2 of lager, zoals gedefinieerd in ISA-S71.04-1985
-------------------------------------	--

Bijlage

Kennisgeving over Macrovision

Dit product bevat technologie voor bescherming van het auteursrecht, dat wordt beschermd door methodische claims van bepaalde octrooien in de V.S. en andere rechten voor intellectueel eigendom die in handen zijn van Macrovision Corporation en andere houders van rechten. Gebruik van deze technologie voor bescherming van het auteursrecht moet worden goedgekeurd door Macrovision Corporation en is bestemd voor thuisgebruik en overige vertoning in beperkte kring, tenzij Macrovision Corporation toestemming heeft gegeven voor andere toepassingen. Reverse-engineering of demontage is verboden.

Informatie over de officiële Mexicaanse NOM-norm (alleen voor Mexico)

De volgende informatie wordt verstrekt in de apparaten die in dit document worden beschreven overeenkomstig de vereisten van de officiële Mexicaanse norm (NOM):

Importeur:

Dell México S.A. de C.V.

Paseo de la Reforma 2620 - 11°

Col. Lomas Altas

11950 México, D.F.

Voorgeschreven modelnummer	Spanning	Frequentie	Energieverbruik
W01B	100-240 V wisselstroom	50–60 Hz	1-2 A

Raadpleeg voor meer informatie de veiligheidsgegevens die bij uw computer zijn geleverd.

Raadpleeg voor meer informatie over aanbevolen procedures op het gebied van veiligheid onze website over de naleving van wet- en regelgeving op www.dell.com/regulatory_compliance.

Index

A

aanpassen

uw bureaublad **36**

uw energie-instellingen **37**

aansluitingen op voorkant **16**

B

back-ups

maken **38**

bellen met Dell **68**

bewegingen **33**

bronnen, meer bronnen zoeken **72**

C

cd's, afspelen en maken **36**

chipset **74**

computer

gewicht en afmetingen **76**

computer, instellen **5**

computermogelijkheden **35**

computeromgeving **76**

D

DellConnect **64**

Dell Diagnostics (Dell-diagnostiek) **51**

Dell Factory Image Restore **55**

Dell Support Center **47**

Dell Touch Zone **32**

diagnostische controlelijst **68**

draadloze netwerkverbinding **41**

dvd's, afspelen en maken **36**

E

e-mailadressen

voor technische ondersteuning **65**

e-mailadressen voor ondersteuning **65**

energie

besparen **37**

energie besparen **37**

F

fabrieksimage herstellen **57**

FTP, anoniem aanmelden **65**

fysieke specificaties **76**

G

garantie, retourneren **66**

geheugen

minimum en maximum **75**

geheugenondersteuning **75**

geheugenproblemen

oplossen **44**

geluid **76**

H

hardwareproblemen

diagnose **50**

hoofdtelefoon

aansluiting op voorkant **20**

hulp

hulp en ondersteuning krijgen **62**

I

installatie, voordat u begint **5**

internetverbinding **13**

ISP

internetprovider **13**

K

klantenservice **63**

L

lampje van vaste schijf **17**

luchtstroom, voldoende **5**

M

meer informatie zoeken **72**

Memory Stick-lezer **19**

MMC **19**

Multi Media Card-lezer **19**

N

netwerksnelheid

testen **41**

netwerkverbinding

oplossen **42**

O

online contact opnemen met Dell **69**

P

poorten en aansluitingen **75**

Probleemoplosser voor hardware **50**

problemen oplossen **39**

problemen, oplossen **39**

producten

informatie en aanschaf **66**

S

schijfstation

ondersteunde schijfformaten **24**

schijven

gebruiken **24**

snel bewegen **34**

softwarefuncties **35**

softwareproblemen **44**
specificaties **74**
stations en apparaten **74**
stuurprogramma's en downloads **73**
systeemberichten **48**
Systeemherstel **55**

T

touchscreen **32**
bewegingen **33**

U

uitbreidingsbus **76**

V

ventilatie, voldoende **5**
verbinding maken
optionele netwerkkabel **8**

verzenden van producten
voor retour of reparatie **67**
voedingsproblemen, oplossen **42**
voedingsspecificaties **76**

W

websites voor ondersteuning
wereldwijd **64**
Windows **55**
opnieuw installeren **61**
Programmacompatibiliteit, wizard **45**

X

xD-Picture Card-lezer **19**

Gedruckt in Irland

www.dell.com | support.dell.com



OWN6JGA00